

**Инструкция по
пользованию и сборке**

Клапан электрический
защитный односкоростной
Тип SV...
Тип SV-D...
Тип SV-DLE...
Номинальные диаметры
Rp 1/2 - Rp 2

**Návod k montáži
a provozu**

Magnetický ventil
jednostupňový provoz
Typ SV...
Typ SV-D...
Typ SV-DLE...
Jmenovitá světlost
Rp 1/2 - Rp 2

**Instrukcja obsługi i
montażu**

Zawór elektromagnetyczny
jednostopniowy
Typ SV ...
Typ SV-D...
Typ SV-DLE...
Średnice znamionowe
Rp 1/2 - Rp 2

**İşletim ve kurulum
talimatları**

Manyetik valf tek
kademeli işletim şekli
Tip SV...
Tip SV-D...
Tip SV-DLE...
nominal çap
Rp 1/2 - Rp 2

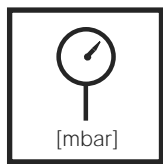
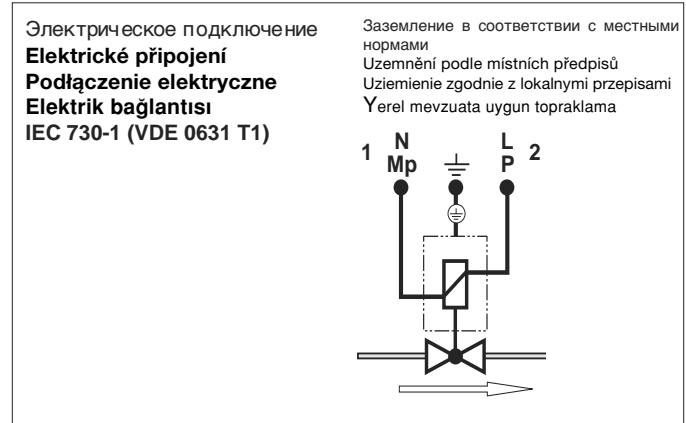
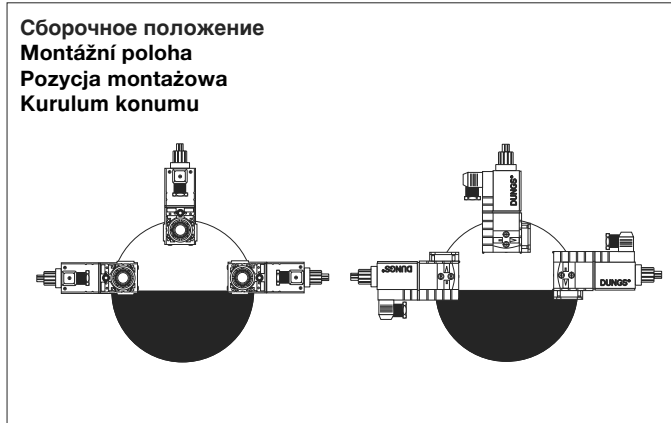

Макс. рабочее давление
Max. provozní tlak
Maks. ciśnienie robocze
Maks. işletim basıncı
 $p_{max} = 500 \text{ mbar}$

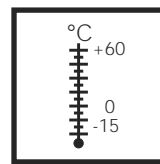

Окружающая температура
Teplota prostředí
Temperatura otoczenia
Çevre sıcaklığı
-15 °C ... +60 °C

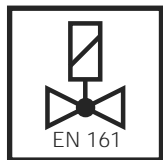

Класс A, группа 2
Třída A, skupina 2
Klasa A, grupa 2
A Sınıfı, Grup 2
по норме / podle / według / göre
EN 161



Степень защиты
Krytí
Stopień ochrony
Koruma flekli
IP65 по норме / podle / według / göre
IEC 529 (DIN 40 050)

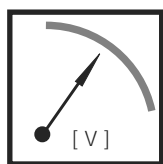

$U_n \sim (\text{AC}) 230 \text{ V} -15\% +10\%$
или / nebo / lub / ya da
 $\sim (\text{AC}) 24 \text{ V}, 110 \text{ V}, 120 \text{ V}$
 $= (\text{DC}) 48 \text{ V}, = (\text{DC}) 24 \text{ V} - 28 \text{ V}$
Продолжительность включения /
Doba zapnutí / Czas załączenia /
Çalıştırma süresi 100 %

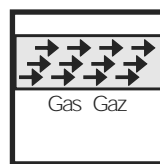

Вид газа / Skupina 1 + 2 + 3
Szereg / Familya 1 + 2 + 3
Газ до макс. 0,1 объем % H₂S, сухой
Plynů až do 0,1 vol % H₂S, suché
Gazy do 0,1 vol % H₂S, suche
0,1 % H₂S hacmine kadar
gazlar, kuru

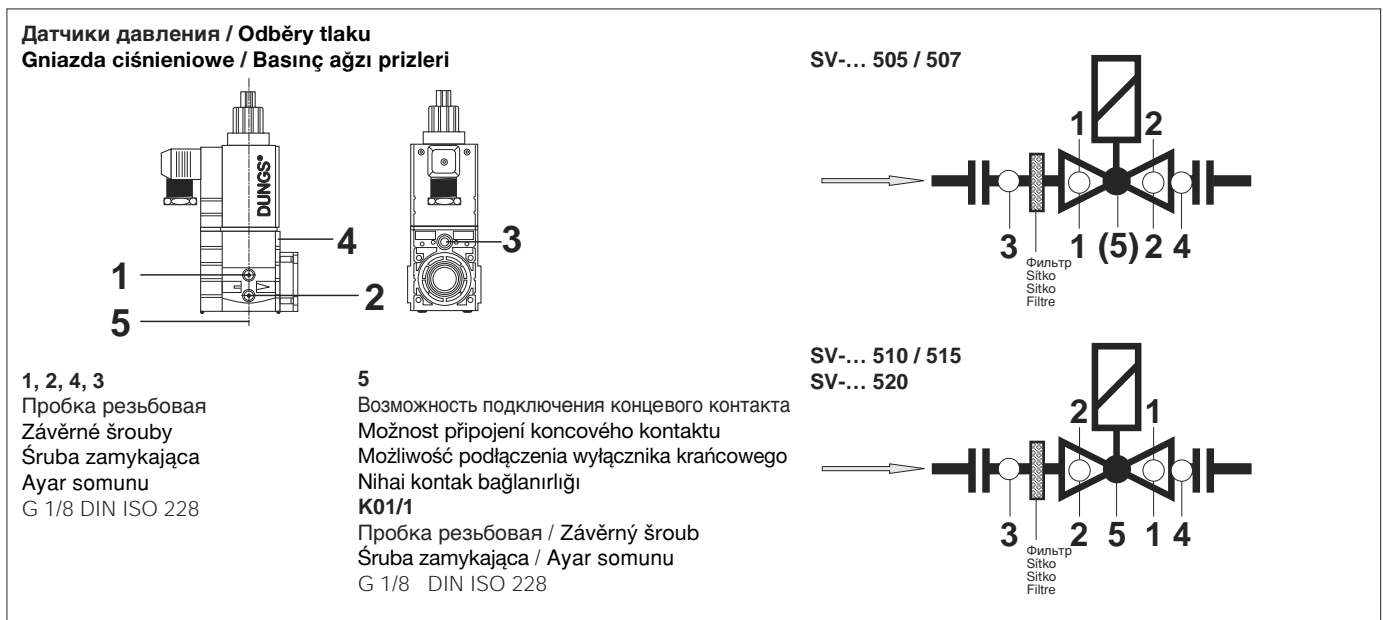

Размеры / Rozměry / Wymiary montażowe / Boyutlar [mm]

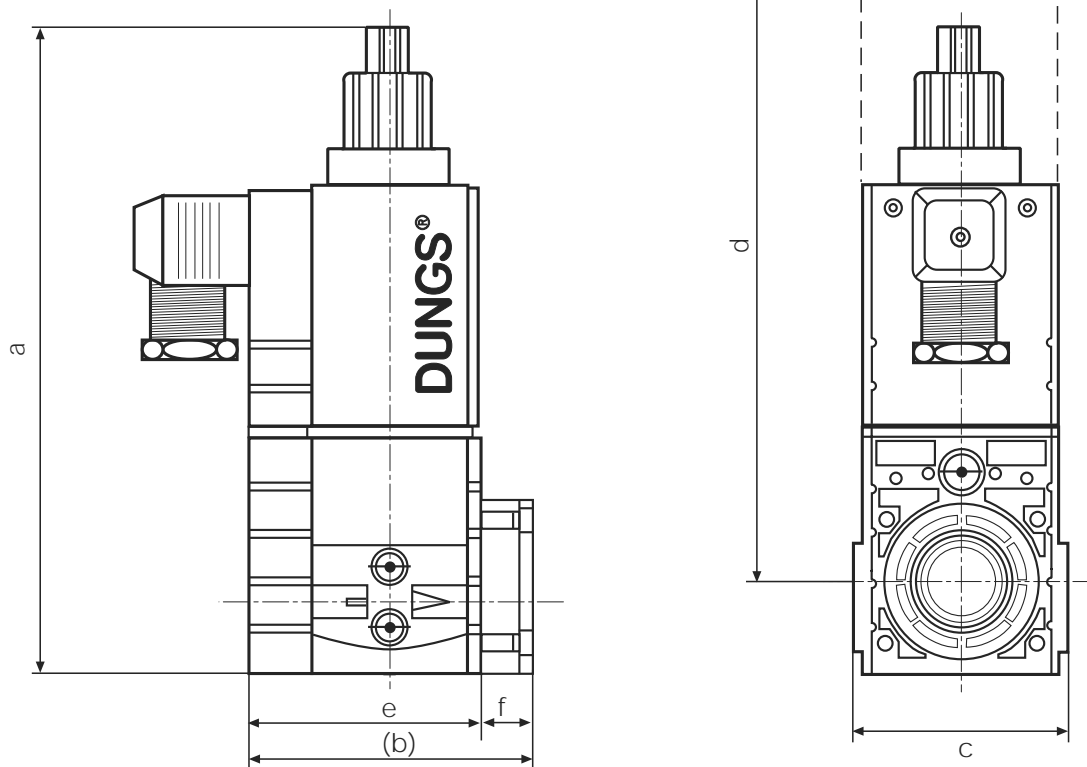

d Пространство, потребное для замены электромагнита
 Prostor potřebný pro výměnu magnetu
 Wymagane miejsce do wymiany cewki
 Elektrikli miknatis için gerekli alan

Тип Typ Typ Tip	Rp	P _{макс.} [VA]	I _{max.} ~(AC) 230 V	Продолжительность открытия Doba otevření Czas otwarcia Açılış saati	Размеры / Rozměry / Wymiary montażowe/ Boyutlar [mm]						Вес (кг) Hmotnost Ciężar Ağırlık[kg]
					a	b	c	d	e	f	
SV 505	Rp 1/2	20	0,10 A	< 1 sec.	156	96	62	215	75	21	1,6
SV 507	Rp 3/4	20	0,10 A	< 1 sec.	156	96	62	215	75	21	1,6
SV 510	Rp 1	25	0,12 A	< 1 sec.	219	119	87	277	95	24	4,2
SV 515	Rp 1 1/2	25	0,12 A	< 1 sec.	219	119	87	277	95	24	4,2
SV 520	Rp 2	50	0,22 A	< 1 sec.	238	165	114	370	126	39	6,9
SV-D 505	Rp 1/2	20	0,10 A	< 1 sec.	156	96	62	215	75	21	1,6
SV-D 507	Rp 3/4	20	0,10 A	< 1 sec.	156	96	62	215	75	21	1,6
SV-D 510	Rp 1	25	0,12 A	< 1 sec.	219	119	87	277	95	24	4,2
SV-D 515	Rp 1 1/2	25	0,12 A	< 1 sec.	219	119	87	277	95	24	4,2
SV-D 520	Rp 2	50	0,22 A	< 1 sec.	238	165	114	370	126	39	6,9
SV-DLE 505	Rp 1/2	20	0,10 A	Óf. 20 sec.	205	96	62	215	75	21	1,7
SV-DLE 507	Rp 3/4	20	0,10 A	Óf. 20 sec.	205	96	62	215	75	21	1,7
SV-DLE 510	Rp 1	25	0,12 A	Óf. 20 sec.	266	119	87	277	95	24	4,3
SV-DLE 515	Rp 1 1/2	25	0,12 A	Óf. 20 sec.	266	119	87	277	95	24	4,3
SV-DLE 520	Rp 2	50	0,22 A	Óf. 20 sec.	284	165	114	370	126	39	7,0



Электрический клапан следует защитить соответствующим фильтром, но на входе уже установлено сито.
 Magnetický ventil chráňte před znečištěním vhodným lapačem nečistot; součástí ventilu je již sítko.
 W celu ochrony zaworu elektromagnetycznego przed zanieczyszczeniami należy zastosować odpowiedni filtr; sito jest już wbudowane.
 Manyetik valfi, uygun kir muhafazaları kullanarak kirlenmeye karşı koruyunuz. Temizleme filtresi takılıdır.



Крепежные болты следует накрепко закрутить.
 Следует подобрать материалы, выдерживающие давление – сталь!
 Závěrné a spojovací šrouby řádně utáhněte.
 Dodržujte kombinaci materiálů tlakový odlitek - ocel!
 Śruby zamykające i łączące należy odpowiednio dokręcić.
 Przestrzegać właściwego doboru materiałów - odlew ciśnieniowy – stal!
 Kapama ve bağlantı vidaları uygun şekilde sıkılaştırılmalıdır. Basıncılı dökümden malzeme kombinasyonu – Çeliğe dikkat ediniz!
 Basıncılı dökümden malzeme kombinasyonu- Çeliğe dikkat ediniz!

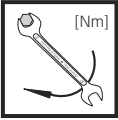

Макс. крутящий момент / Принадлежности системы	M3	M4	M5	M6	M8	G1/8	G1/4	G1/2	G3/4
Max. kroucí moment / příslušenství systému									
Maks. momenty dokręć./wyposażenie systemu	0,5 Nm	2,5 Nm	5 Nm	7 Nm	15 Nm	2,5 Nm	7 Nm	10 Nm	15 Nm
Maks. Dönme momentleri (tork)/sistem aksesuarları									



Использовать соответствующие инструменты!
 Používejte vhodné nářadí!
 Używać odpowiednich narzędzi!
 Doğru aletler kullanınız!

Болты следует закручивать накрест!
 Šrouby utahujte křížem!
 Śruby dokręcać na krzyż!
 Vidaları çaprazlamasına sıkılaştırınız!

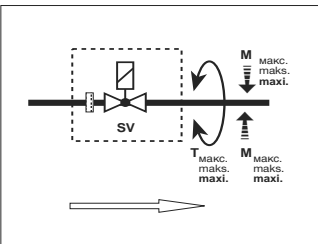

Не следует пользоваться клапаном как рычагом!
 Zařízení se nesmí používat jako páka!
 Nie używać urządzenia jako dźwigni!
 Aleti manivela (kol) olarak kullanmayınız !

Rp	1/2	3/4	1 1/4	1 1/2	2	
M _{max.}	105	225	475	610	1100	[Hm] t ≤ 10 s.
T _{max.}	50	85	160	200	250	[Hm] t ≤ 10 s.

**Модель с нарезным фланцем.
SV...
Сборка и разборка**

1. Нарезать резьбу.
2. Использовать соответствующий прокладочный материал.
3. Обратить внимание на кольцеобразную прокладку, см. рис. 2.
4. Затянуть болты A, D, B, C.
5. Проверить герметичность и работоспособность.
6. При разборке придерживаться инструкций в обратном порядке 4 → 3 → 2.

**Provedení se závitovou přírubou
SV...
Montáž a demontáž**

1. Vyřežte závit.
2. Na potrubí namontujte výstupní a vstupní přírubu (volitelné). Použijte vhodné těsnicí prostředky, obr. 1.
3. Ventil namontujte vstupní stranou na potrubí. Použijte vhodný těsnicí prostředek. Zkontrolujte polohu kruhového těsnění, obr. 2.
4. Utáhněte šrouby A, D, B, C.
5. Po montáži proveďte zkoušku těsnosti a funkční zkoušku.
6. Demontáž proveďte v opačném pořadí 4 → 3 → 2.

**Wersja z kołnierzem gwintowanym
SV...
Montaż i demontaż**

1. Naciąć gwinty.
2. Zamontować na orurowaniu kołnierz wlotowy i wylotowy (opcjonalnie). Zastosować odpowiedni środek uszczelniający, rysunek 1.
3. Zamontować zawór od strony wlotowej do przewodu rurowego. Zastosować odpowiedni środek uszczelniający. Zwrócić uwagę na ustawienie O-ringów, rysunek 2.
4. Dokręcić śruby A, D, B, C.
5. Po zakończeniu montażu skontrolować szczelność i działanie.
6. Demontaż należy przeprowadzić w odwrotnej kolejności 4 → 3 → 2.

**Vida difli flenç uygulaması
SV...
Kurulum ve sökücü**

1. Vida difli açın.
2. Boru hattı üzerine çıkıflı flenç ve girifl flenç (opsiyonel) yerlefltirin. Uygun sızdırmazlık maddesi kullanınız. (bkz. Şek. 1).
3. Boru hattına girifl kısmında valf yerlefltirin. Uygun sızdırmazlık malzemeleri kullanın. O halkalı contasının konumuna dikkat edin. (bkz. Şek. 2)
4. A, D, B, C vidalarını sıkılafltırın
5. Kurulum sonrasında, sızıntı ve fonksiyon testi yapınız.
6. Ters sırada sökünüz 4 → 3 → 2.

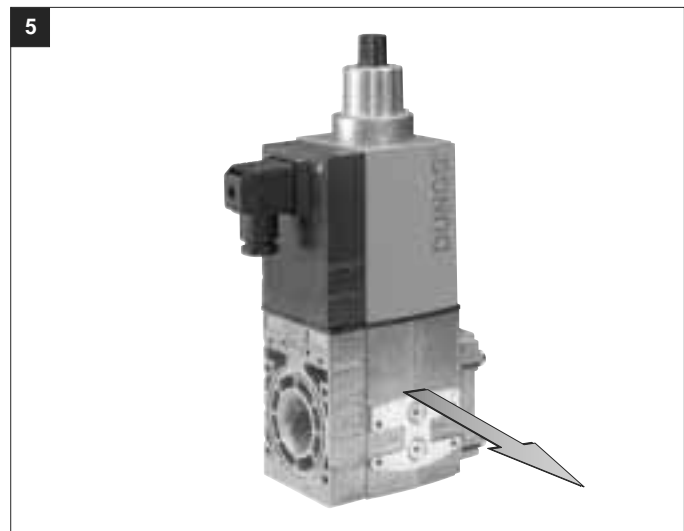
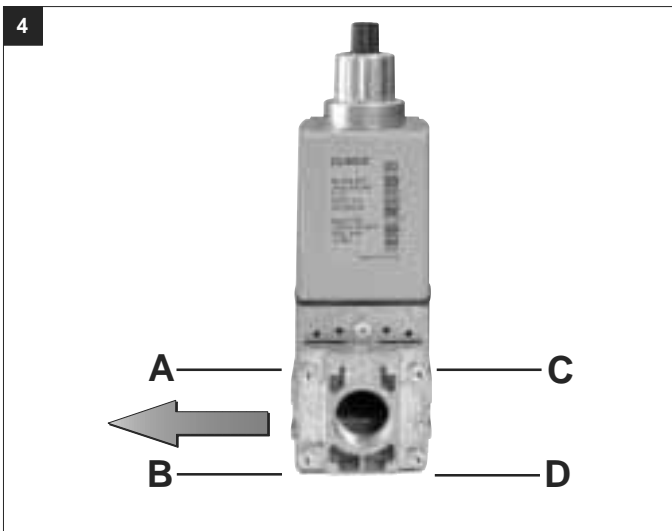
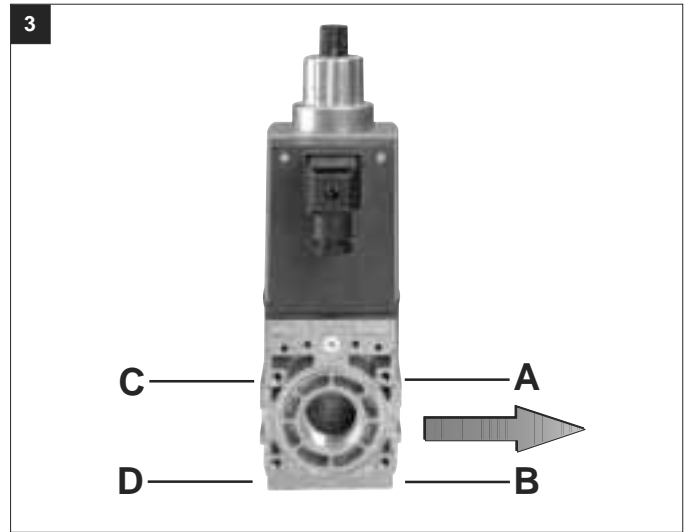
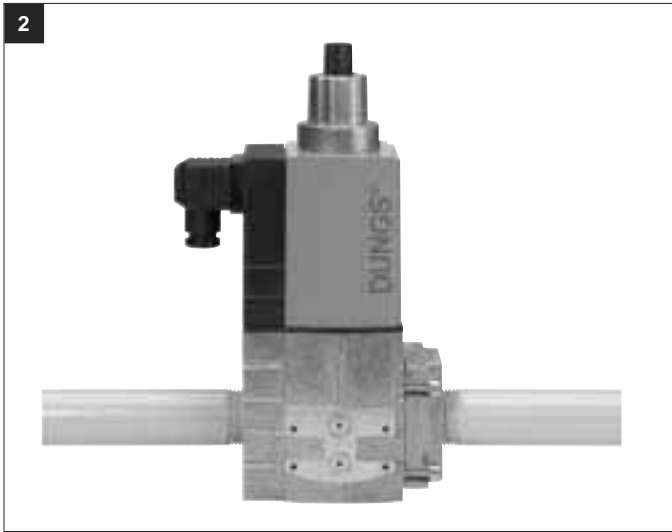
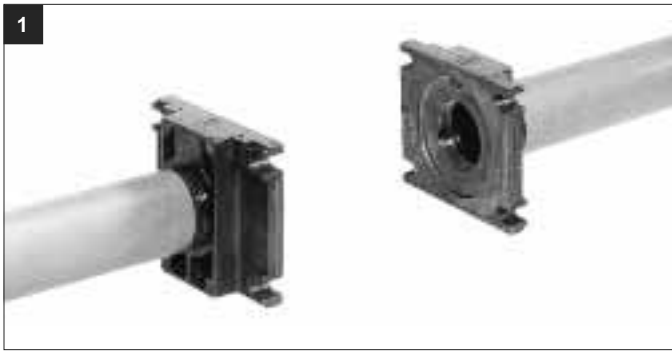

Степень защиты
IP 65
Следует обязательно учесть
положение бобины!

Krytí
IP 65
Pozor na položu magnetu!

Stopień ochrony
IP 65
Uwzględnić położenie cewki!

Koruma flekli
IP 65
Mıknatıs konumunu dikkate
alin!



IP65
OK

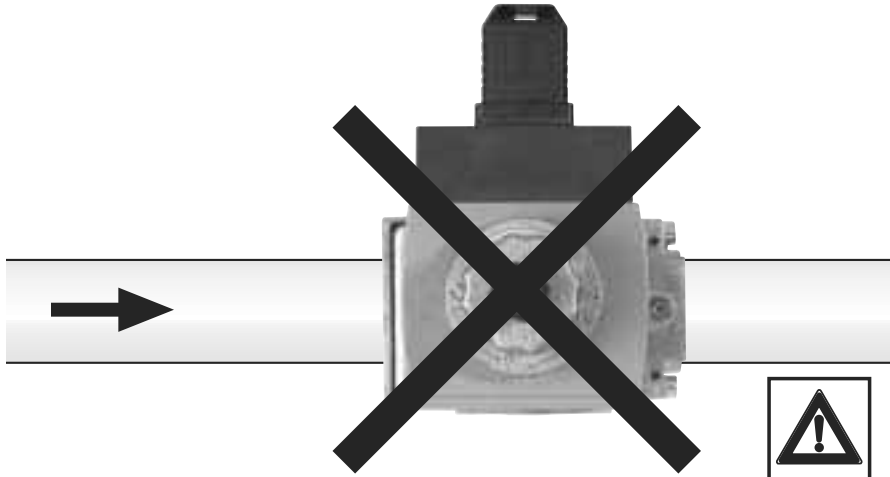

IP65
нет
ne
nie
hayır

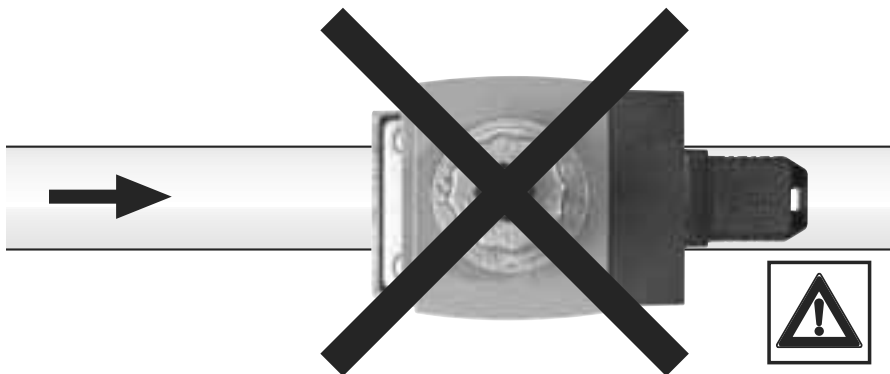

IP65
нет
ne
nie
hayır

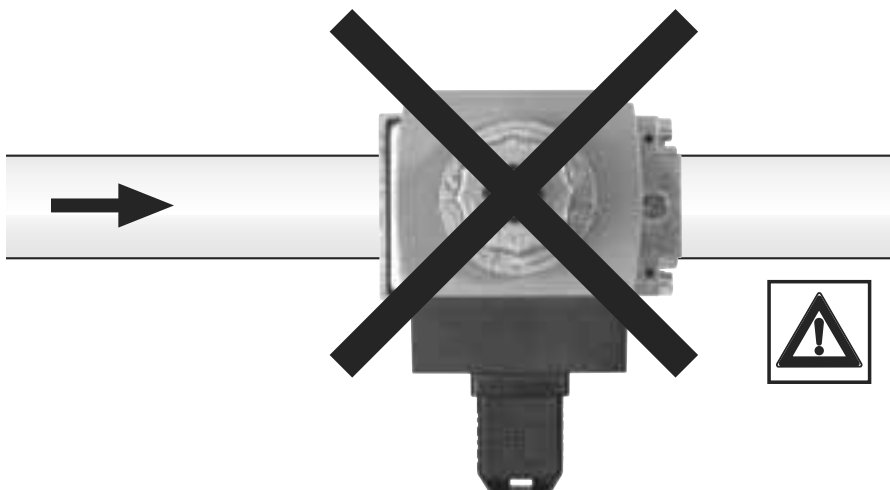

IP65
нет
ne
nie
hayır

SV-D...
 Регулировка основного расхода
 Nastavení hlavního množství
 Regulacja strumienia głównego
 Ana akıflı ayarı

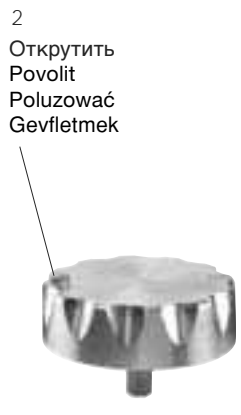
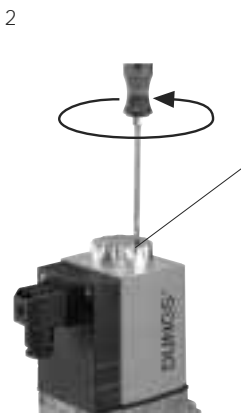

3 Не зажимать
 Nepoužívejte sílu
 Nie stosować nadmiernej siły
 Güç kullanmayın (bastırmayın)

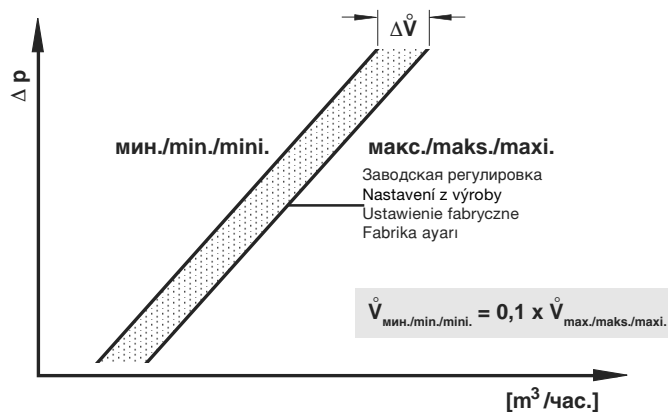
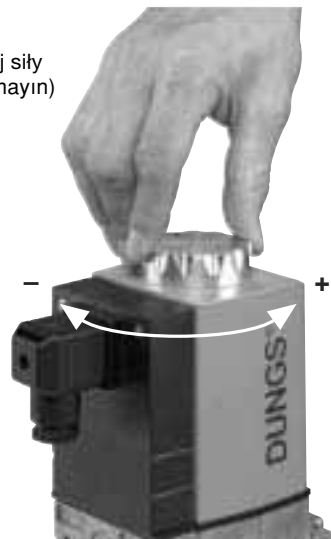

SV-DLE...
 Регулировка основного расхода
 Nastavení hlavního množství
 Regulacja strumienia głównego
 Ana akıflı ayarı

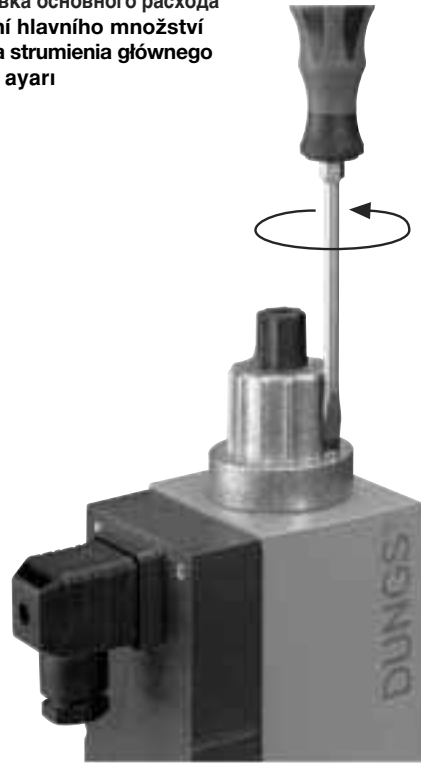

Выкрутить болт
 Povolit šroub
 Poluzować śrubę
 Vidayı gevletin (sökün)



Не зажимать
 Nepoužívejte sílu
 Nie stosować nadmiernej siły
 Güç kullanmayın (bastırmayın)



SV-DLE...
Регулировка высокой скорости V start

Заводская регулировка SV-DLE...: Высокая скорость не отрегулирована.

1. Открутить колпак E регулировки гидравлического тормоза.
2. Отвернуть регулировочный колпак и использовать его в качестве инструмента.
3. Вращение влево = увеличение высокой скорости (+).

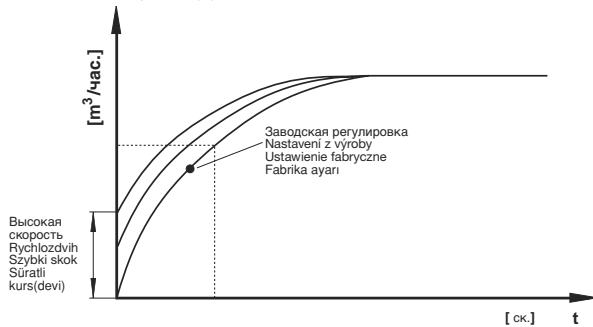

SV-DLE...
Nastavení rychlozdvihu V start

Nastavení z výroby SV-DLE...: Rychlozdvih není nastaven.

1. Nastavovací čepičku E odšroubujte od hydraulické brzdy.
2. Nastavovací čepičku obraťte a použijte jako nářadí.
3. Otáčení doleva = zvětšení rychlozdvihu (+).

SV-DLE...
Regulacja szybkiego skoku Vstart

Ustawienie fabryczne SV-DLE...: Szybki skok nie ustawiony.

1. Wykręcić kapturek regulacyjny z modułu hydraulicznego.
2. Obrócić kapturek regulacyjny i wykorzystać jako narzędzie.
3. Obrót w lewo = zwiększenie szybkiego skoku (+)

SV-DLE ...
Süratli kurs(devi)ayarı Vstart

Fabrika ayarı SV-DLE ...: Süratli kurs(devi) ayarlı değil.

1. E ayar baflığı, hidrolik fren den sökün.
2. Ayar başlığını döndürüp bir alet olarak kullanın.
3. Saat yelkovanının aksi istikamette döndürün= süratli kursu artırın (+)

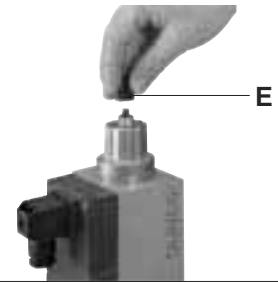

Замена гидравлического тормоза или регулировочного диска

1. Отключить напряжение.
2. Снять защитный лак с болта с фрезерованной головкой A.
3. Открутить болт с фрезерованной головкой A.
4. Открутить болт с цилиндрической головкой B.
5. Поднять регулировочный диск C или гидравлический тормоз
6. Заменить регулировочный диск C или гидравлический тормоз
7. Закрутить болты с фрезерованной и цилиндрической головками. Зажать болт с фрезерованной головкой.
8. Нанести защитный лак на болт с фрезерованной головкой A.
9. Проверка герметичности по датчику давления – резьбовая пробка 3: SV... p_{макс.} = 500 мбар
10. Выполнить проверку на работоспособность.
11. Включить установку под напряжение.

Výměna hydrauliky nebo nastavovacího talíře

1. Vypněte zařízení.
2. Ze zápušného šroubu A odstraňte pojistný lak.
3. Vyšroubujte zápušný šroub A.
4. Vyšroubujte šroub s válcovou hlavou B.
5. Nadzvihněte nastavovací talíř C nebo hydrauliku D.
6. Nastavovací talíř C nebo hydrauliku D vyměňte.
7. Zápušný šroub i šroub s válcovou hlavou opět zašroubujte. Zápušný šroub utáhněte jen tak, aby s hydraulikou bylo ještě možné otáčet.
8. Zápušný šroub A přetřete pojistným lakem.
9. Zkouška těsnosti z odběru tlaku, závěrný šroub 3: SV... p_{макс.} = 500 mbar
10. Proveďte zkoušku těsnosti.
11. Zařízení zapněte.

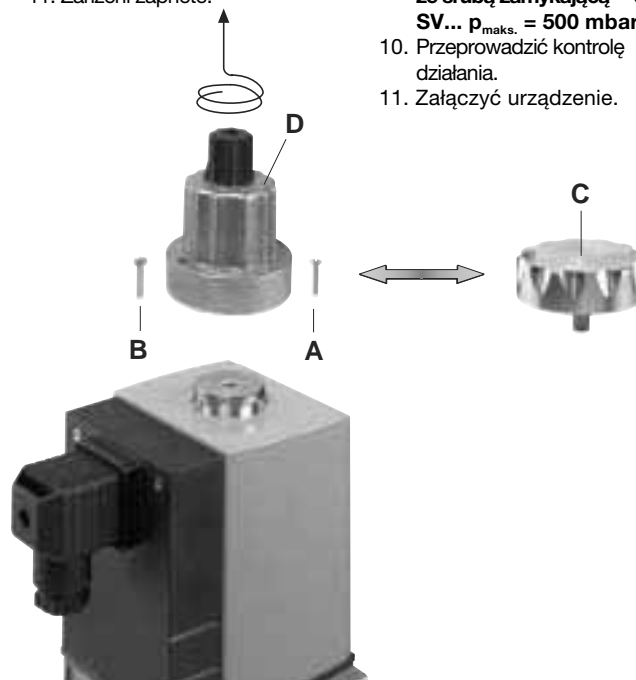

Wymiana modułu hydraulicznego lub tarczy regulacyjnej

1. Wyłączyć instalację.
2. Usunąć lakier zabezpieczający na śrubie z łbem wpuszczanym A.
3. Wykręcić śrubę z łbem wpuszczanym A.
4. Wykręcić śrubę z łbem walcowym.
5. Podnieść tarczę regulacyjną C względnie moduł hydrauliczny.
6. Wymienić tarczę regulacyjną C względnie moduł hydrauliczny.
7. Wkręcić ponownie śrubę z łbem wpuszczanym i śrubę z łbem walcowym. Śrubę z łbem wpuszczanym dociągnąć na tyle, aby można było obracać moduł hydrauliczny.
8. Śrubę z łbem wpuszczanym A pokryć lakierem zabezpieczającym.
9. Wykonać kontrolę szczelności poprzez gniazdo ciśnieniowe ze śrubą zamykającą 3: SV... p_{макс.} = 500 mbar
10. Przeprowadzić kontrolę działania.
11. Załączyć urządzenie.

Hidrolik fren ünitesini ya da ayar tablasını

1. Değiştirme
2. A Gömme başlı vidadan emniyet verniğini çıkartın.
3. A Gömme başlı vidasını sökün.
4. B silindir başlı vidayı sökün.
5. C ayar tablasını ya da D hidrolik freni kaldırın
6. C ayar tablasını ya da D hidrolik freni kaldırın
7. Gömme başlı ve silindir başlı vidayı tekrar çevirerek içine sokun. Sadece silindir başlı vidayı sıkılaştırın, böylece hidrolik fren de döndürülebilir olsun.
8. Gömme başlı vidayı emniyet verniği ile kaplayın.
9. Basınç kolu bağlama ayar somunu üzerinde sızıntı testi 3: SV...p_{макс.} = 500 mbar
10. Fonksiyon testi yapın.
11. Tesisatı çalıştırın.

Замена магнита SV-...

1. Перекрыть подачу газа, отключить электропитание!
2. Ослабить защитный болт А, рис. 1.
3. Снять крышку В, рис. 2.
4. Заменить магнит С, рис. 3.
Обязательно учесть номер магнита и напряжение!
5. Крышку В поставить на место, крепко закрутив рукой, рис. 4.
6. Защитный болт А закрутить до щелчка, рис. 5.

⚠ После замены магнита прикрепить на него наклейку с обозначением модели!

Výměna magnetu SV-...

1. Přerušete přívod plynu, vypněte proud!
2. Uvolněte pojistný šroub A, obr. 1
3. Sejměte kryt B, obr. 2
4. Vyměňte magnet C, obr. 3
Je bezpodmínečně nutné dodržet číslo magnetu a napětí!
5. Kryt B namontujte zpět a utáhněte pevně rukou, obr. 4
6. Pojistný šroub A utáhněte až nadoraz, obr. 5.

⚠ Po výměně magnetu nalepte na magnet štítek s typem magnetu!

Wymiana cewki SV-...

1. Odłączyć dopływ gazu oraz zasilanie elektryczne!
2. Poluzować śrubę mocującą A, rysunek 1
3. Zdjąć pokrywę B, rysunek 2
4. Wymienić cewkę C, rysunek 3
Konieczniew sprawdzić numer cewki i napięcie!
5. Zamontować z powrotem pokrywę B, dokręcić mocno ręcznie, rysunek 4
6. Dokręcić do oporu śrubę mocującą A, rysunek 5.

⚠ Po dokonaniu wymiany cewki należy przykleić na niej nalepkę z określeniem jej typu!

Mıknatis deđiřtirmek SV-...

1. Gaz kaynađını kesmek, akım kaynađını devreden çıkarın!
2. A güvenlik vidasını gevşetin,şek.1
3. B kapađını çıkarın, şek. 2
4. C mıknatisini deđiřtirin, şek. 3
Mıknatis No ve voltajı mutlaka dikkate alın
5. B kapađını tekrar yerine yerleřtirip el ile tam olarak sıkılařtırın, şek. 4
6. A emniyet vidasını yerine oturuna kadar çevirin, şek. 5

⚠ Mıknatis deđifliminden sonra tip etiketini mıknatisa yapıřtırın!

1

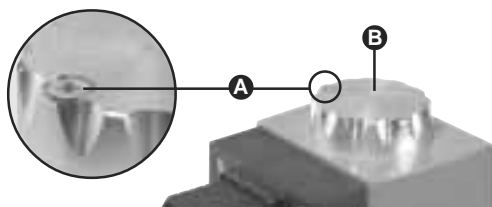

2

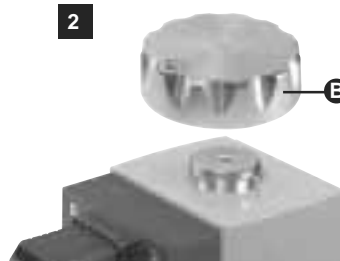

3

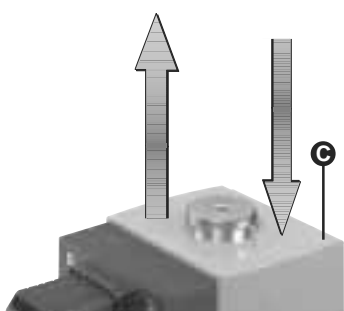

4

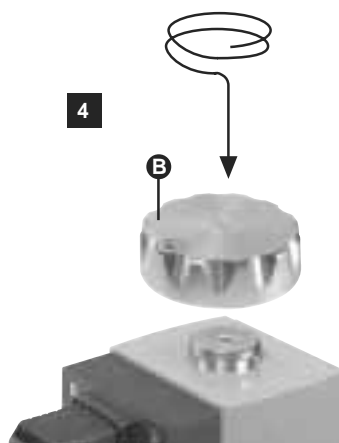

5

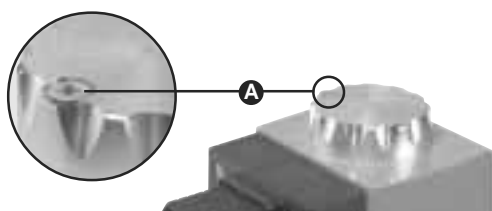

**Замена магнита
SV-D...
SV-DLE...**

1. Поставить гидравлический тормоз или регулировочный диск как показано на странице 7 “Замена гидравлического тормоза или регулировочного диска”.
2. Переставить магнит.
Обязательно заметить номер магнита и напряжение!
3. Собрать гидравлический тормоз или регулировочный диск как показано на странице 7 “Замена гидравлического тормоза или регулировочного диска”.

⚠ После замены магнита прикрепить на него наклейку с обозначением модели!

**Výměna magnetu
SV-D...
SV-DLE...**

1. Odstraňte hydrauliku nebo nastavovací talíř podle popisu “Výměna hydrauliky nebo nastavovacího talíře” na str. 7, body 1-5.
2. Vyměňte magnet.
Je bezpodmínečně nutné dodržet číslo magnetu a napětí!
3. Hdrauliku nebo nastavovací talíř opět namontujte podle popisu “Výměna hydrauliky nebo nastavovacího talíře”, na str. 7, body 7-11.

⚠ Po výměně magnetu nalepte na magnet štítek s typem magnetu!

**Wymiana cewki
SV-D...
SV-DLE...**

1. Zdjąć moduł hydrauliczny względnie tarczę regulacyjną, tak jak opisano na stronie 7 “Wymiana modułu hydrauliki lub tarczy regulacyjnej”, punkt 1-5.
2. Wymiana cewki.
KoniecznIE sprawdzić numer cewki i napięcie!
3. Ponownie zamontować moduł hydrauliczny względnie tarczę regulacyjną, tak jak opisano na stronie 7 “Wymiana modułu hydrauliki lub tarczy regulacyjnej” punkt 7 - 11.

⚠ Po wymianie cewki należy przykleić na niej nalepkę z określeniem jej typu!

**Mıknatıs deęiftirmek
SV-D...
SV-DLE ...**

1. “Hidrolik fren ünitesi ya da ayar tablasını deęiftirme” Bölümünde belirtilen şekilde hidrolik fren ünitesini ya da ayar tablasını çıkarın, 7. sayfadaki 1-5.maddeler
2. Mıknatıs deęiftirin
Mıknatıs No ve voltajı mutlaka dikkate alın!
3. “Hidrolik fren ünitesi ya da ayar tablasını deęiftirme” Bölümünde belirtilen şekilde hidrolik fren ünitesini ya da ayar tablasını çıkarın, 7. sayfadaki 7-11.maddeler

⚠ Mıknatıs deęişiminden sonra tip etiketini mıknatısa yapıştırın!



Диаграмма расходов / Průtokový diagram / Wykres przepływu / Akıfl Diyagramı



Скорость потока / Rychlost průtoku / Prędkość przepływu / Akıfl değeri (oranı)

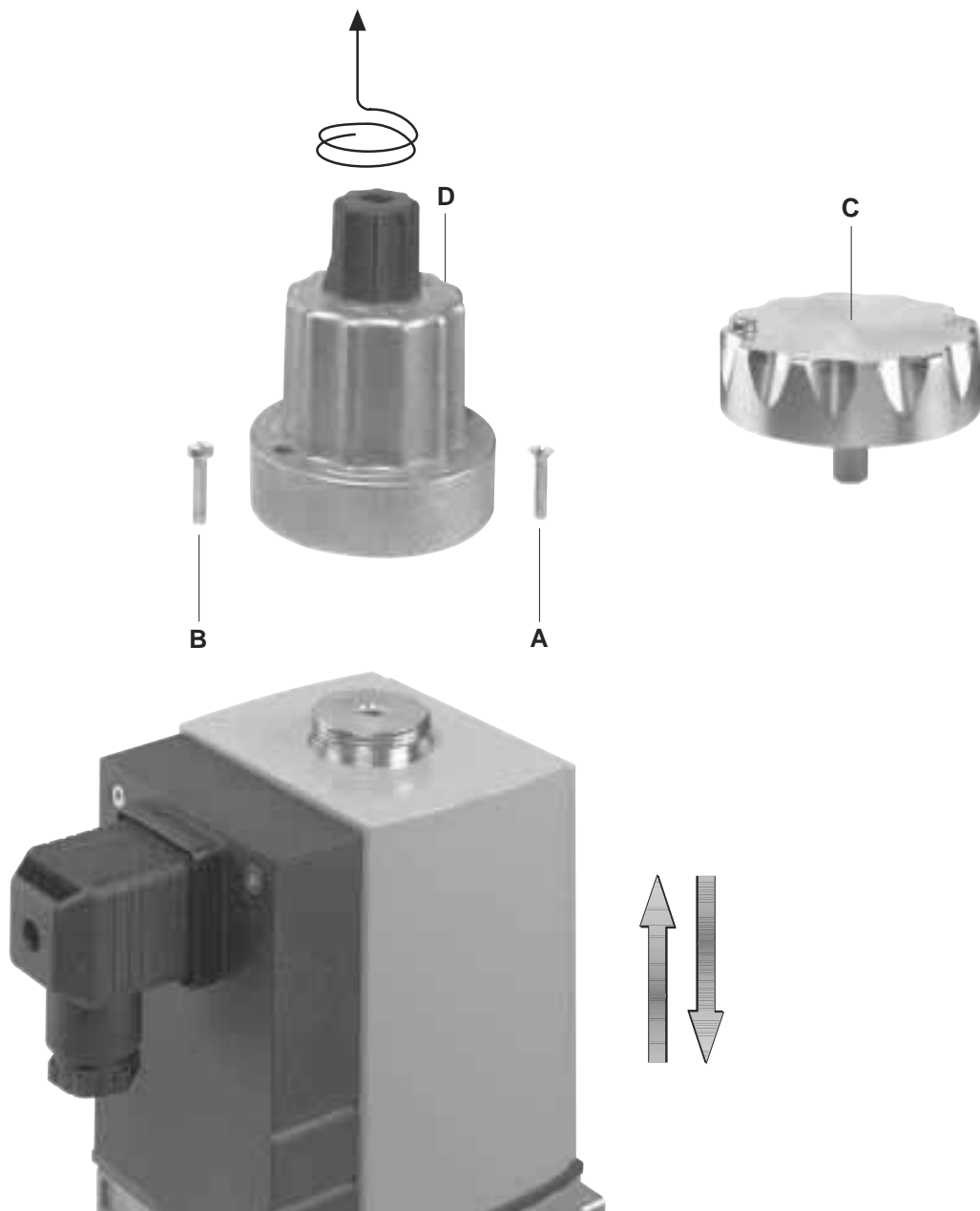
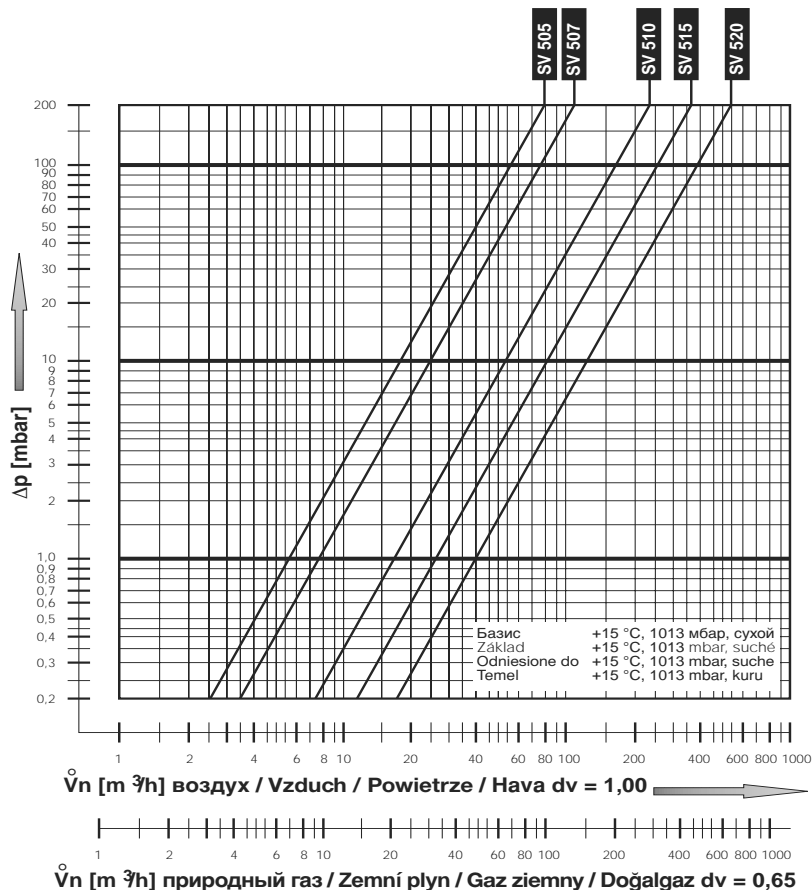
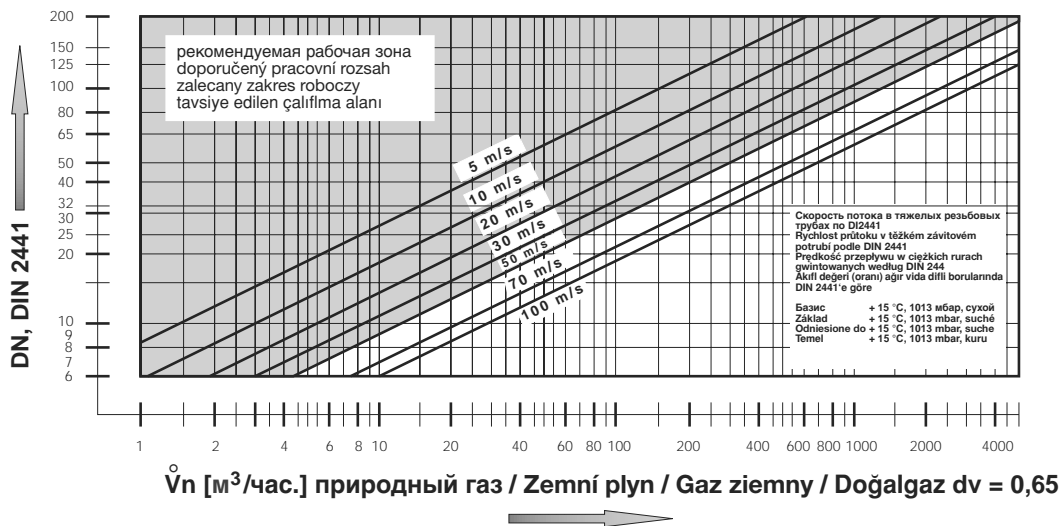

$$\overset{\circ}{V} \text{ используемого газа / použitého plynu / } = \overset{\circ}{V} \text{ воздуха / vzduchu / } \times f$$

zastosowany gaz / kullanılanıl gaz / powietrze / hava

$$f = \frac{\text{Удельный вес воздуха / Hustota vzduchu / Gęstość powietrza / Yoğun hava}}{\text{Удельный вес используемого газа / Hustota použitého plynu / Gęstość zastosowanego gazu / Kullanılan gazın yoğunluğu}}$$

Вид газа / Druh plynu / Rodzaj gazu / Gaz tipi	Удельный вес / Hustota / Gęstość / Yoğunluk [kg/m³]	d_v	f
Природный газ / Zemní plyn / Gaz ziemny / Doğalgaz	0,81	0,65	1,24
Городской газ / Svitplyn / Gaz miejski / fiehir gazı	0,58	0,47	1,46
Жидкий газ / Zkapalněný plyn / Gaz płynny / LPG	2,08	1,67	0,77
Воздух / Vzduch / Powietrze / Hava	1,24	1,00	1,00

Запасные части, принадлежности Náhradní díly / příslušenství Części zamienne / osprzęt Yedek parça/aksesuar	№ заказа Objednávací číslo Nr zamówienia Siparifi Numarası
Резьбовая заглушка Závěrný šroub, plochý, Śruba zamykająca, płaska z O-ringiem Ayar somunu,yassı O halkalı G 1/8	5 штук./ к-т 5 ks / sada 5 sztuk / komplet 5 adet / Set 230 432
Резьбовой фланец G 1/2 для клапана зажигания, к-т Sada přírubu k zapalování plynu G1/2 Zestaw kołnierzy do gazu zapłonowego G1/2 Ateşleme gaz flançı seti G1/2 SV-... 510 - 520	219 007
Гидравлический тормоз Hydraulická brzda Moduł hydrauliczny Rondelayı yerleğtirin SV-DLE 505 - 520	224 457
Разъемный диск Zasunovací kotouč Tarcza wkładana Priz, siyah SV-D(LE) 505-520	231 563
Розетка, цвет черный Svorkovnice, černá Wtyczka instalacyjna, czarna Bağlantı flançı GDMW, 3 pol. + E	210 319
Фланец соединительный Přípojová příruba Kołnierz przyłączeniowy Bağlantı flançı SV... 505/507 Rp 1/2 SV... 505/507 Rp 3/4 SV... 505/507 Rp 1 SV... 510/515 Rp 1/2 SV... 510/515 Rp 3/4 SV... 510/515 Rp 1 SV... 510/515 Rp 1 1/4 SV... 510/515 Rp 1 1/2 SV... 520 Rp 1 SV... 520 Rp 1 1/4 SV... 520 Rp 1 1/2 SV... 520 Rp 2	242 220 242 221 242 222 242 223 242 224 242 225 242 226 243 817 242 227 242 228 242 229 242 230
Измерительный штуцер с уплотнительным кольцом Měřicí nástavec s těsnicím kroužkem Króćciec pomiarowy z pierścieniem uszczelniającym Sıkıftırma vida seti G 1/8	230 397
Запасной магнит Náhradní magnet Zapasowa cewka Yedek mıknatıs	по запросу na objednávku na zamówienie istek üzerine
Крышка Kryt Pokrywa Kapak SV-...505 - 520	241 113

Запасные части, принадлежности Náhradní díly / příslušenství Części zamienne / osprzęt Yedek parça/aksesuar	№ заказа Objednávací číslo Nr zamówienia Codice articolo
Печатная плата Destička tištěných spojů Płyta okablowana İetken levha	по запросу na objednávku na zamówienie istek üzerine
Переходник Mezikus Wkładka Ara parçası SV-... 510 - 515 SV-... 520	239 050 239 053
Делитель регулировки основного расхода Nastavovací talíř pro hlavní množství Tarcza nastawcza strumienia głównego Ana akış için ayar tablası SV-D 505 - 520	241 148
Защитный колпак Ochranný kryt Kapturek ochronny Koruyucu başlık SV-...505 - 520	5 штук / к-т 5 ks / sada 5 sztuk / komplet 5 adet / Set 231 795
Фланцевые уплотнители Těsnění pro příruba Uszczelki do kołnierzy Flanş contaları SV-... 505/507 SV-... 510/515 SV-... 520	2 Штук/ Комплект 2 Kus/Sada 2 Sztuk/Komplet 2 Adet/Set 243 096 230 443 230 444



К работе с электрическим клапаном может быть допущен только обученный персонал.

S magnetickým ventilem smí pracovat pouze kvalifikovaní pracovníci.

Prace w obrębie zaworu elektromagnetycznego mogą być wykonywane wyłącznie przez fachowców.

Manyetik valf üzerindeki çalışmalar sadece uzman kişilerce yapılabilir. Flenç yüzeylerini koruyunuz.

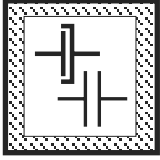

Оберегайте поверхность фланцев. Болты закручивайте накрест. Во время сборки не допускайте механических перетяжек.

Chraňte přírubové plochy. Šrouby utáhněte křížem. Dbejte na montáž bez mechanického pnutí.

Chronić powierzchnie kołnierzy. Śruby dokręcać na krzyż. Zapewnić montaż bez naprężeń mechanicznych.

Flenç yüzeylerini koruyunuz. Vidaları çaprazlamasına sıkılaştırınız! Mekanik olarak gerilimsiz kuruluma dikkat edin.

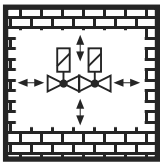

Во время сушки следует избегать каких бы то ни было соприкосновений электрического клапана с каменной кладкой, с бетонными перегородками и с полами.

Přímý kontakt mezi magnetickým ventilem a zdívkou, betonovou stěnou nebo podlahou je nepřipustný.

Bezpośredni kontakt zaworu elektromagnetycznego z murami, ścianami betonowymi i podłożem jest niedopuszczalny.

Manyetik valf ve sertleşen bariyerli duvarı, beton duvarlar, zeminlerle doğrudan temasa izin vermeyin.

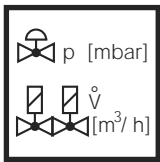

На регуляторе давления газа всегда устанавливайте номинальный дебит и предписанные значения давления газа. Ограничения по SV... в зависимости от расхода.

Jmenovitý výkon nebo požadované hodnoty tlaku nastavujte vždy na regulátoru tlaku plynu, výkonové specifické škrcení pomocí magnetického ventilu.

Przepływ znamionowy lub wartości zadane ciśnienia należy ustawiać na regulatorze ciśnienia gazu. Dławnienie dla uzyskania wymaganej wartości przepływu – poprzez zawór elektromagnetyczny.

Gaz basıncı ayar aletinde genellikle basınç nominal değerini ayarlayın. Manyetik valf üzerindeki performansla özel ayarlamalar.

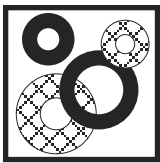

После разборки или внесения изменений всегда ставьте новые прокладки.

Po demontáži nebo výměně dílů vždy použijte nové těsnění.

Po demontażu części i dokonaniu zmian należy użyć nowych uszczeltek.

Genellikle parçaların sökme/değiştirme ifleminden sonra yeni conta kullanınız.

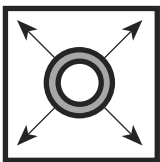

Проверка герметичности трубопровода: закрывайте шаровой кран до электрических клапанов / SV...

Zkouška těsnosti potrubí: zavřete kulový kohout před armaturami / SV...

Kontrola szczelności rurociągu: zamknąć zawór kulowy przed armaturami / SV...

Boru hattının sızdırmazlık testi: Armatürlerin önündeki bilyalı musluğu / SV...kapatın.



После окончания работ с электрическими клапанами всегда следует произвести проверку на герметичность и на работоспособность.

Po ukončení prací na magnetickém ventilu proveďte zkoušku těsnosti a funkční zkoušku.

Po zakończeniu prac w obrębie zaworu elektromagnetycznego należy przeprowadzić kontrolę szczelności i działania.

Manyetik valf üzerindeki çalışmanın tamamlanmasından sonra sızıntı ve fonksiyon testi yapın.

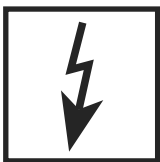

Ни в коем случае не следует выполнять какие бы то ни было работы под давлением или под напряжением. Избегайте какого бы то ни было пламени. Соблюдайте инструкции.

Nikdy neprovádějte žádné práce, je-li zařízení pod tlakem plynu nebo pod napětím. Nepřibližujte se s otevřeným ohněm. Dodržujte místní předpisy.

Nie wolno podejmować czynności roboczych, jeżeli w urządzeniu jest gaz pod ciśnieniem lub gdy jest ono pod napięciem. Unikać otwartych źródeł ognia. Przestrzegać przepisów BHP.

Eğer gaz basıncı ya da güç kaynağı devrede ise, asla alet üzerinde çalışma yapmayın. Açık ateşten kaçının. Yerel mevzuata uygun davranın.



При несоблюдении инструкций возможны телесные повреждения или материальные убытки.

Při nedodržení těchto pokynů může dojít k ohrožení životů nebo poškození majetku.

Nieprzestrzeganie powyższych wskazówek może doprowadzić do zranienia osób lub uszkodzenia sprzętu.

Eğer bu talimatlara uyulmadığında yaralanmaya damülkiyette hasar meydana gelebilir.

За исключением модификаций ввиду технических усовершенствований. / Změny v zájmu technického pokroku vyhrazeny. / Zastrzegamy sobie prawo do wprowadzania zmian podyktowanych potrzebami postępu technicznego / Teknik gelişmeye paralel olarak değişiklik yapma hakkımız mahfuzdur

Завод и администрация
Administace a provoz
Administacja i zakład
Merkez Ofis ve Fabrika

Karl Dungs GmbH & Co. KG
Siemensstraße 6-10
D-73660 Urbach, Germany
Telefon +49 (0)7181-804-0
Telefax +49 (0)7181-804-166

Почтовый адрес
Poštovní adresa
Adres do korespondencji:
Posta Adresi

Karl Dungs GmbH & Co. KG
Postfach 12 29
D-73602 Schorndorf
e-mail info@dungs.com
Internet www.dungs.com