

RUS

CZ

PL

TR

DUNGS®

Инструкция по эксплуатации  
и монтажу

Электрическая заслонка  
Тип DMK  
Условный проход  
DN 40 - 125

Provozní a montážní  
návod

Motorová klapka  
Typ DMK  
Jmenovité světlosti  
DN 40 - 125

Instrukcja użytkowania i  
montażu

Klapa napędzana silnikiem  
Typ DMK  
Nominalne średnice  
DN 40 - 125

İşletme ve montaj  
kılavuzu

Motor kapağı  
Tip DMK  
Nominal çaplar  
DN 40 - 125

Положение, в котором  
производится монтаж: любое.  
Учитывать технические  
данные сервопривода!

Poloha vestavění libovolná.  
Dbát technických dat  
servopohonu!

Położenie montażu dowolne.  
Przestrzegać danych technicznych  
napędu nastawnika!

Herhangi bir montaj konumu.  
Ayar tahrik sisteminin teknik  
verilerine dikkat edilmelidir!

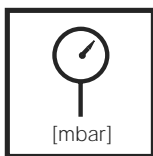
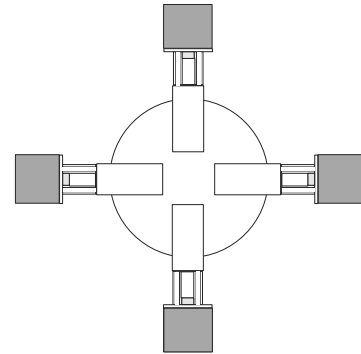

Макс. рабочее давление  
Max. provozní tlak  
max. ciśnienie robocze  
Azm. işletme basıncı  
 $p_{max.} = 500 \text{ mbar (50 kPa)}$

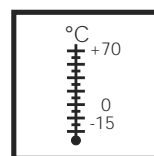

Температура окружающей среды  
Teplota okolí  
Temperatura otoczenia  
Çevre sıcaklığı  
-15 °C... +70 °C

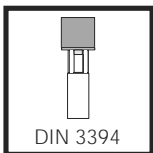

DMK 5040 - 5125  
согласно / podle normy/  
zgodnie z normą / göre  
DIN 3394 T2

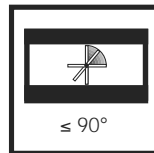

См. Сервопривод!  
Viz servopohon!  
Patrz napęd nastawnika!  
Bkz. ayar tahrik sistemi!

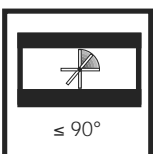

Макс. угол поворота  
max. nastavovací úhel  
max. kąt ustawienia  
azm. ayar açısı  
90°

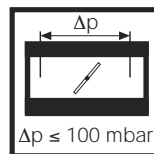

Макс. разность давлений  
max. diferenční tlak  
max. różnica ciśnień  
azm. basınç farkı  
100 mbar



Учитывать технические данные  
сервопривода!  
Dbát technických dat servopohonu!  
Przestrzegać danych technicznych  
napędu nastawnika!  
Ayar tahrik sisteminin teknik  
verilerine dikkat edilmelidir!

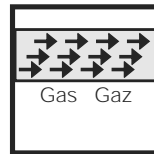

Семейство 1 + 2 + 3  
Řada 1 + 2 + 3  
Rodzina 1 + 2 + 3  
Familia 1 + 2 + 3

Монтажные размеры/ Montážní rozměry/ Wymiary montażowe / Montaj ölçüleri [mm]

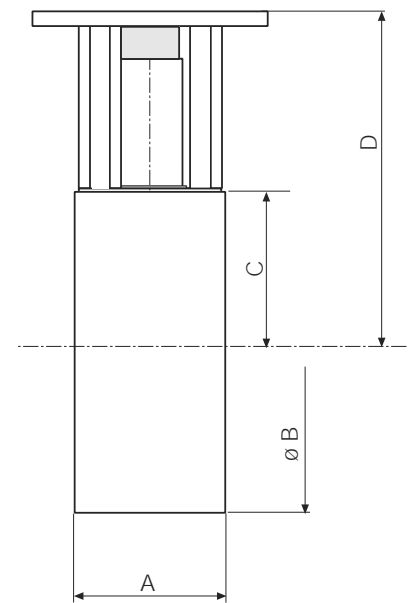

	A	B	C	D
DMK 5040	40	93	42	92
DN 40				
DMK 5050	40	105	48,5	98,5
DN 50				
DMK 5065	40	125	59,5	109,5
DN 65				
DMK 5080	40	140	67	117
DN 80				
DMK 5100	40	160	77	127
DN 100				
DMK 5125	40	192	89,5	139,5
DN 125				

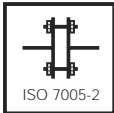
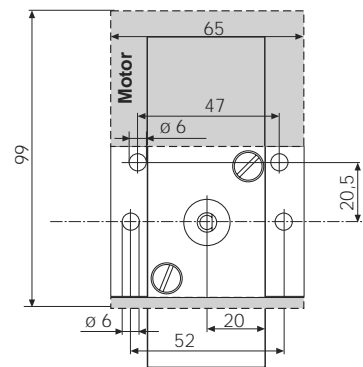

Макс. вращающий момент/фланцевое соединение M 16 x 65 (DIN 939) Установочный штифт  
 max. kroučící momenty/přírubové spojení 50 Nm Závrtný šroub  
 max. momenty dokręcania/złącze kołnierzowe 50 Nm wkręć bez łba  
 azm. torklar / flanş baęlantısı Pim civata

Резьбовые пробки и соединительные винты затягивать требуемым образом.  
 Учитывать наличие пары материалов литье под давлением - сталь!  
 Šrouby uzávěru a spojovací šrouby přiměřeně utáhnout.  
 Dbát zdvojení materiálu tlak. odlitek - ocel!  
 Prawidłowo dokręćić wkręty zamknięcia i połączyń.  
 Zwracać uwagę na połączenie stopu na odlewy ciśnieniowe ze stalą!  
 Kilitleme ve baęlantı civataları gerektięi şekilde sıkılmalıdır.  
 Pres döküm – Çelik mazleme çiftine dikkat edilmelidir!

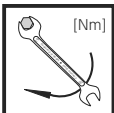

Макс. вращающий момент / системные комплектующие M 4 M 5 M 6 M 8 G 1/8 G 1/4 G 1/2 G 3/4  
 max. kroučící momenty / příslušenství systému 2,5 Nm 5 Nm 7 Nm 15 Nm 5 Nm 7 Nm 10 Nm 15 Nm  
 max. momenty dokręcania/wyposażenie systemowe 2,5 Nm 5 Nm 7 Nm 15 Nm 5 Nm 7 Nm 10 Nm 15 Nm  
 azm. torklar / Sistem aksesuarları



Использовать подходящие инструменты! Винты затягивать в крестообразном порядке!  
 Používat vhodné nářadí! Šrouby utahovat křížem!  
 Używać właściwych narzędzi! Wkręty dokręcać na krzyż!  
 Uygun alet kullanılmalıdır! Civatalar çapraz sıraya göre sıkılmalıdır!

Запрещается использовать устройство в качестве рычага.  
 Přístroj nesmí být používán jako páka.  
 Zabrania się wykorzystywania urządzenia jako dźwigni.  
 Cihaz kaldırma kolu veya manivela olarak kullanılmamalıdır.

DN	40	50	65	80	100	125
$M_{max.}$	610	1100	1600	2400	5000	6000
$T_{max.}$	200	250	325	400	400	400

[Nm]  $t \leq 10$  s

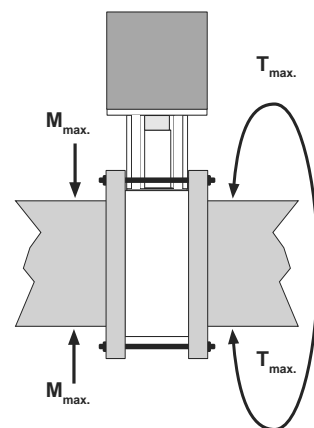

### Монтаж DMK 5040 - 5125

1. Прервать подачу газа.
2. Вставить нижние установочные штифты.
3. Установить уплотнение.
4. Установить DMK. Учитывать пропускное направление.
5. Вставить верхние установочные штифты.
6. Все винты затянуть должным образом.
7. Подключение сервопривода: соблюдать инструкцию изготовителя!
8. После завершения работ провести проверку герметичности и контроль правильности работы.

### Montáž DMK 5040 - 5125

1. Přerušit zásobování plynem.
2. Vsadit spodní závrtné šrouby.
3. Vsadit těsnění.
4. Vsadit DMK. Dbát směru průtoku.
5. Vsadit horní závrtné šrouby.
6. Všechny šrouby přiměřeně utáhnout.
7. Připojení servopohonu: dodržovat návod výrobce!
8. Po ukončení prací provést zkoušku těsnosti a funkční zkoušku.

### Montaż DMK 5040 - 5125

1. Odciąć dopływ gazu.
2. Złożyć dolne wkręty bez ła.
3. Złożyć uszczelkę.
4. Złożyć DMK. Uwagać na kierunek przepływu.
5. Złożyć górne wkręty bez ła.
6. Prawidłowo dokręcić wszystkie wkręty.
7. Podłączenie nastawnika: stosować się do instrukcji producenta!
8. Po zakończeniu prac przeprowadzić próbę szczelności i działania.

### Montaj DMK 5040 - 5125

1. Gaz beslemesini kesiniz.
2. Alt pim civataları takiniz.
3. Contayı takiniz.
4. DMK ünitesini takiniz. Akış yönüne dikkat ediniz.
5. Üst pim civataları takiniz.
6. Tüm civataları gerektiği şekilde sıkınız.
7. Ayar tahririnin bağlanması: Üreticinin kılavuzuna dikkat ediniz!
8. Çalışmalar sona erdikten sonra, Sızdırmazlık ve fonksiyon testi yapınız.

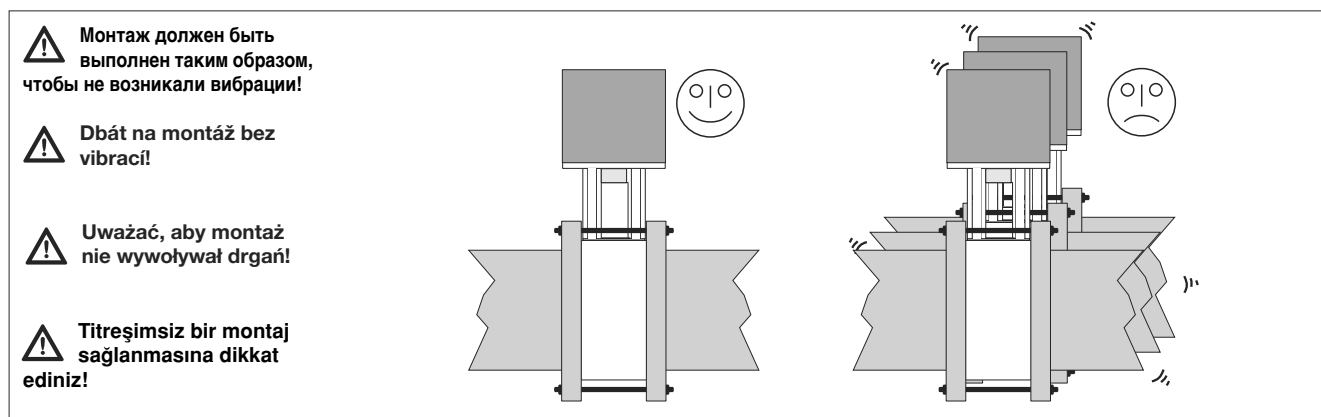

Запасные части / комплектующие Náhradní díly / příslušenství Części zamienne / wyposażenie Yedek parçalar / Aksesuarlar	Номер заказа Objednávaci číslo Numery zamówienia Sipariş numaraları
Стандартный сервопривод Standardní servopohon Standardowy napęd nastawnika Standart ayar tahrirği DMA 30 P 230/03 0	238 811
Стандартный сервопривод Standardní servopohon Standardowy napęd nastawnika Standart ayar tahrirği DMA 40 P 230/02 3	226 240
Стандартный сервопривод Standardní servopohon Standardowy napęd nastawnika Standart ayar tahrirği DMA 40 P 230/02 4	238 810
Комплект потенциометра для дооснастки Potenciometr – sada příslušenství Zestaw dodatkowy - potencjometr Potansiyometre yeni donanım seti	240 498

**Диаграмма расхода 1**  
DMK 5040 - DMK 5125

$V_{min}$ . Положение заслонки 0°  
Заслонка закрыта

**Průtokový diagram 1**  
DMK 5040 - DMK 5125

$V_{min}$ . poloha klapek 0°  
Klapka zavřená

**Schemat przepływowy 1**  
DMK 5040 - DMK 5125

$V_{min}$ . położenie kłapy 0°  
Kłapa zamknięta

**Akış diyagramı 1**  
DMK 5040 - DMK 5125

$V_{asg}$ . Kapak pozisyonu 0°  
Kapak kapalı

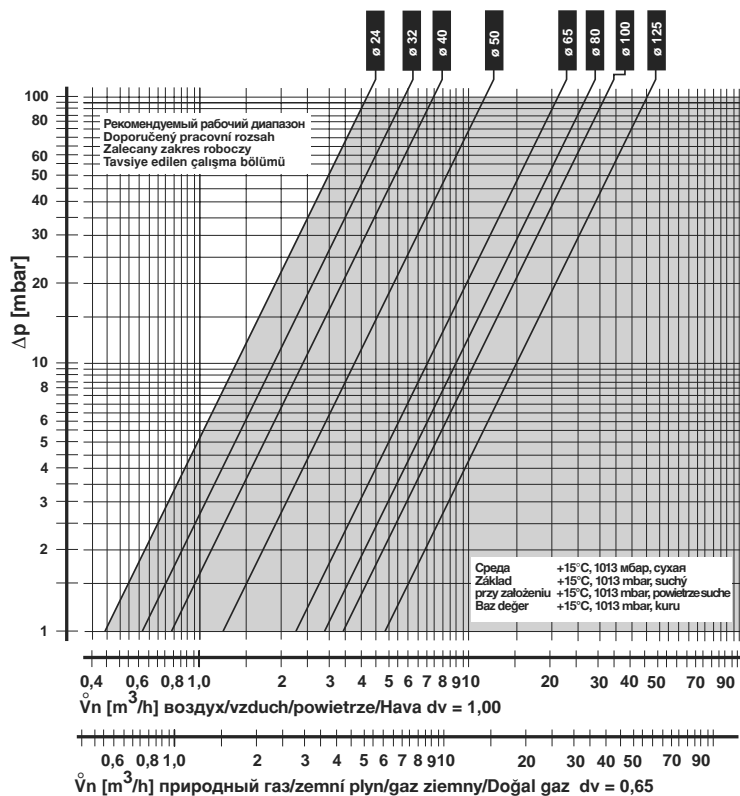

**Диаграмма расхода 2**  
DMK 5040 - DMK 5080

Положение заслонки  $V_{max}$ . 90°  
Заслонка открыта

**Průtokový diagram 2**  
DMK 5040 - DMK 5080

Poloha klapek  $V_{max}$ . 90°  
Klapka otevřená

**Schemat przepływowy 2**  
DMK 5040 - DMK 5080

położenie kłapy  $V_{max}$ . 90°  
Kłapa otwarta

**Akış diyagramı 2**  
DMK 5040 - DMK 5080

Kapak pozisyonu  $V_{azm}$ . 90°  
Kapak açık



Диаграмма расхода 3  
DMK 5050 - DMK 5100  
Положение заслонки  $V_{max}$  90°  
Заслонка открыта

Průtokový diagram 3  
DMK 5050 - DMK 5100  
Poloha klapky  $V_{max}$  90°  
Klapka otevřená

Schemat przepływowy 3  
DMK 5050 - DMK 5100  
położenie kłapy  $V_{max}$  90°  
Kłapa otwarta

Akış diyagramı 3  
DMK 5050 - DMK 5100  
Kapak pozisyonu  $V_{azm}$  90°  
Kapak açık

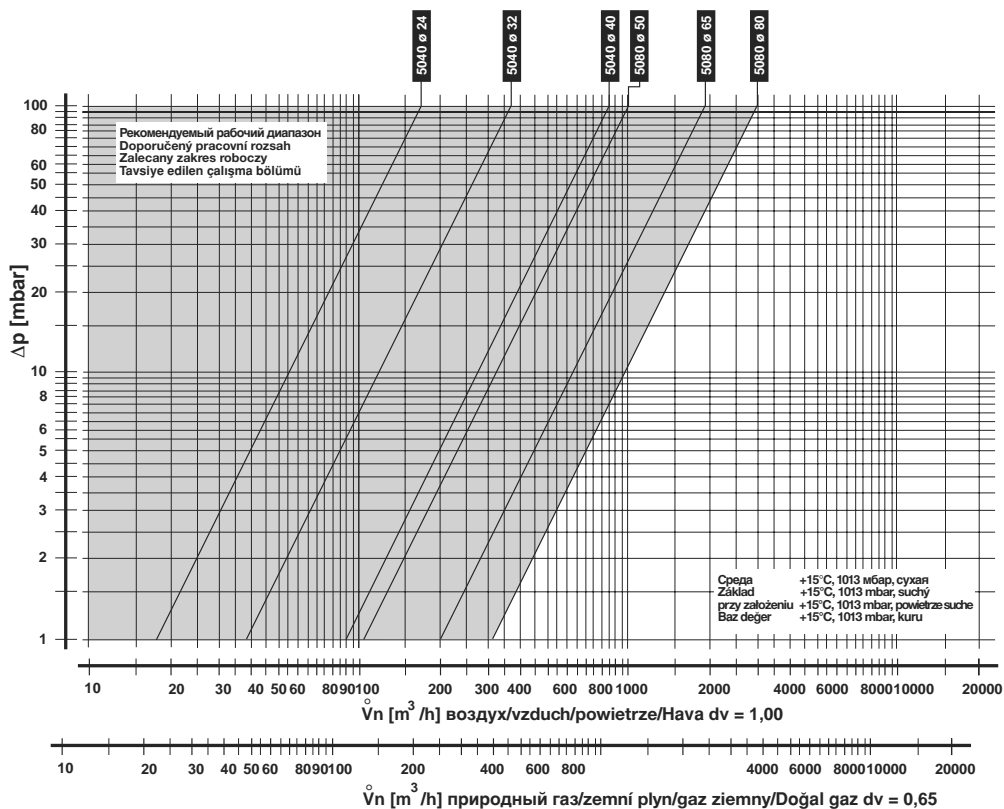

Диаграмма расхода 4  
DMK 5065, DMK 5125  
Положение заслонки  $V_{max}$  90°  
Заслонка открыта

Průtokový diagram 4  
DMK 5065, DMK 5125  
Poloha klapky  $V_{max}$  90°  
Klapka otevřená

Schemat przepływowy 4  
DMK 5065, DMK 5125  
położenie kłapy  $V_{max}$  90°  
Kłapa otwarta

Akış diyagramı 4  
DMK 5065, DMK 5125  
Kapak pozisyonu  $V_{azm}$  90°  
Kapak açık

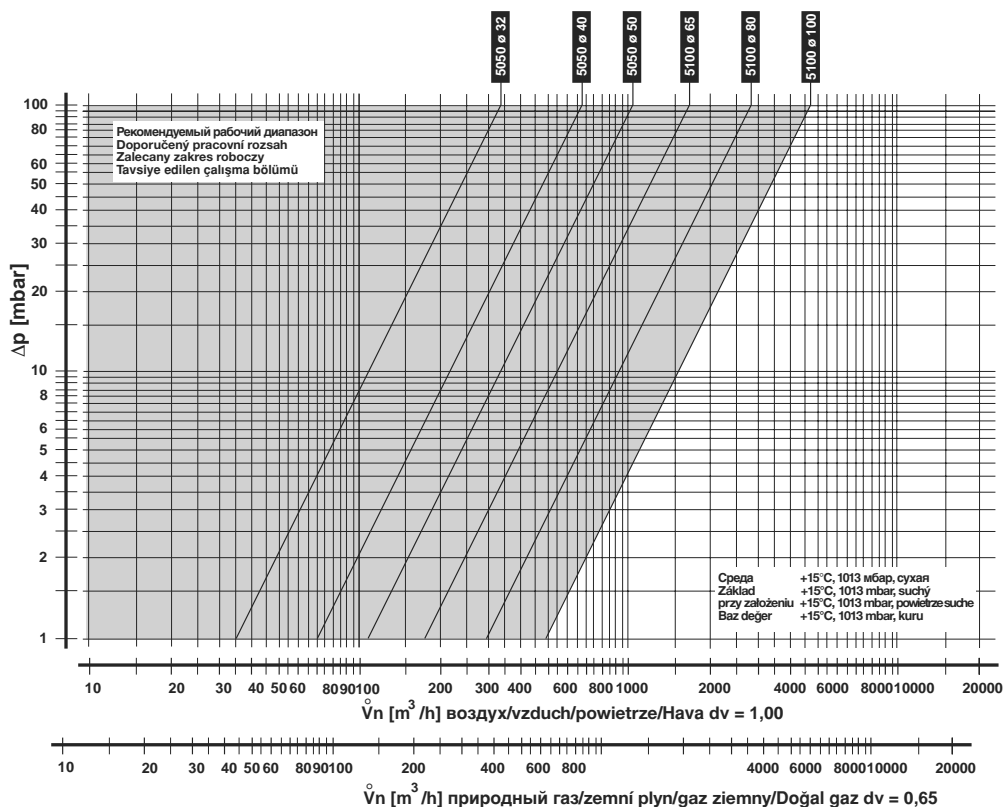
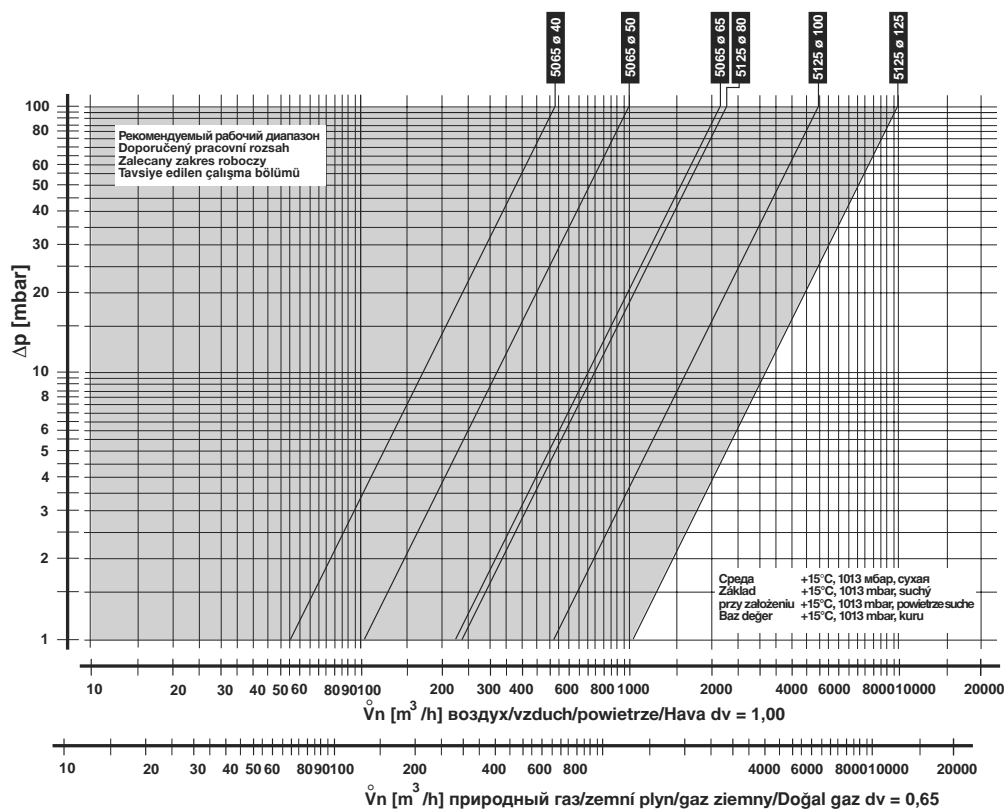



Проводить работы на DMK разрешается только квалифицированному персоналу.

S přístrojem DMK smí pracovat pouze kvalifikovaní odborníci.

Wszelkie czynności dotyczące DMK winny być wykonywane przez fachowy personel.

DMK üzerinde sadece uzman personelin çalışmasına izin verilebilir.

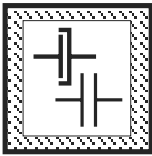

Предохраняйте поверхности фланцев от повреждений. Винты вкручивайте крестообразно. Следите, чтобы при монтаже не произошло перекосов.

Chraňte povrch příruby. Šrouby utáhněte křížem. Při montáži odpojte přívod proudu!

Chronić powierzchnie kołnierzy. Dokręcać śruby na krzyż.

Flanş yüzeylerini koruyunuz. Vidaların enine sıkılaştırınız. Gerilimsiz olarak kurulmasına dikkat edin!

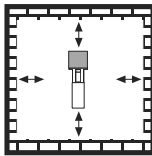

Не допускается прямой контакт между DMK и кирпичными, бетонными стенами, полом.

Mezi DMK a vytvrzeným zdívm, betonovou stěnou nebo podlahou nesmí být přímý kontakt.

Nie dopuszczać do bezpośredniego styku ze ścianami murowanymi, betonowymi i posadzkami.

DMK ile sertleşmiş üzere olan tuğlalardan, beton duvarların ya da zeminin arasında doğrudan temas olmamasına dikkat edin.

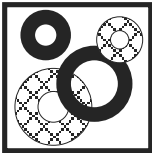

После проведения разборки или изменения конструкции уплотнители следует заменять новыми.

Po demontáži nebo přestavbě dílů použijte vždy nové těsnění.

Po demontażu części, do ponownego montażu należy użyć nowych uszczelek.

Parçaları demonte ve monte ettikten sonra her zaman yeni sızdırmaz contalar kullanın.

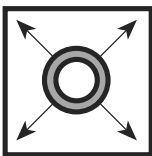

При проведении проверки трубопровода на герметичность шаровой кран перед DMK следует закрутить.

Kontrola těsnosti potrubí: Zavřete kulový kohout před DMK .

Do próby szczelności orurowania: zamknąć zawór kulowy przed korpusem DMK .

Boru hattı sızıntı (kaçak) testi: DMK gövdesinin yanındaki bilyalı vanayı kapatın.



После завершения работ на DMK провести проверку на герметичность и правильность функционирования.

Po ukončení prací na DMK : proveďte kontrolu těsnosti a funkce.

Po zakończeniu prac nad DMK należy wykonać próbę szczelności i funkcjonowania.

DMK üzerinde yapılan çalışmanın tamamlanmasından sonra, bir sızıntı ve fonksiyon testi yapın.



Запрещается проведение работ, если узел находится под газовым давлением или напряжением. Избегайте открытого огня. Соблюдайте инструкции государственных ведомств.

Nikdy neprovádějte žádné práce, není-li odpojen přívod plynu a proudu. Používání otevřeného ohně je zakázáno. Dodržujte místní předpisy.

Nie należy nigdy wykonywać robót pod ciśnieniem gazu ani pod napięciem prądu. Unikać otwartego ognia. Przestrzegać lokalnych przepisów.

Eğer gaz basıncı veya gerilim mevcut ise asla çalışma yapmayın. Açık alev olmamalı. Yerel düzenlemelere uyunuz.



При несоблюдении указаний может быть нанесен физический или материальный ущерб.

Při nedodržení těchto pokynů může dojít k ohrožení životů a poškození věcí.

Nieprzestrzeganie powyższych instrukcji może spowodować zranienia osób i uszkodzenia sprzętu.

Eğer bu talimatlara uyulmaz ise, sonuç kişisel yaralanmalara ya da mülkiyete hasar verilmesine neden olabilir.

Фирма сохраняет за собой право на изменения, проводимые в процессе технического совершенствования. / Změny, které slouží technickému pokroku, vyhrazeny. / Zastrzegamy sobie prawo do zmian służących postępowi technicznemu. / Teknik gelişme ve geliştirme açısından yararlı olabilecek değişiklikler yapma hakkı saklıdır.

Администрация и производство  
Adresa závodu  
Zarząd i zakład  
idare ve işleme

Karl Dungs GmbH & Co.  
Siemensstr. 6 - 10  
D-73660 Urbach, Germany  
Telefon +49 (0)7181-804-0  
Telefax +49(0)7181-804-166

Почтовый адрес  
Korespondenční adresa  
Adres pocztowy  
Yazışma adresi

Karl Dungs GmbH & Co.  
Postfach 12 29  
D-73602 Schorndorf  
e-mail info@dungs.com  
Internet. www.dungs.com